

ELEKTRİK FLATORLU SEVİYE KONTROL VANASI

ELECTRIC FLOAT LEVEL CONTROL VALVE

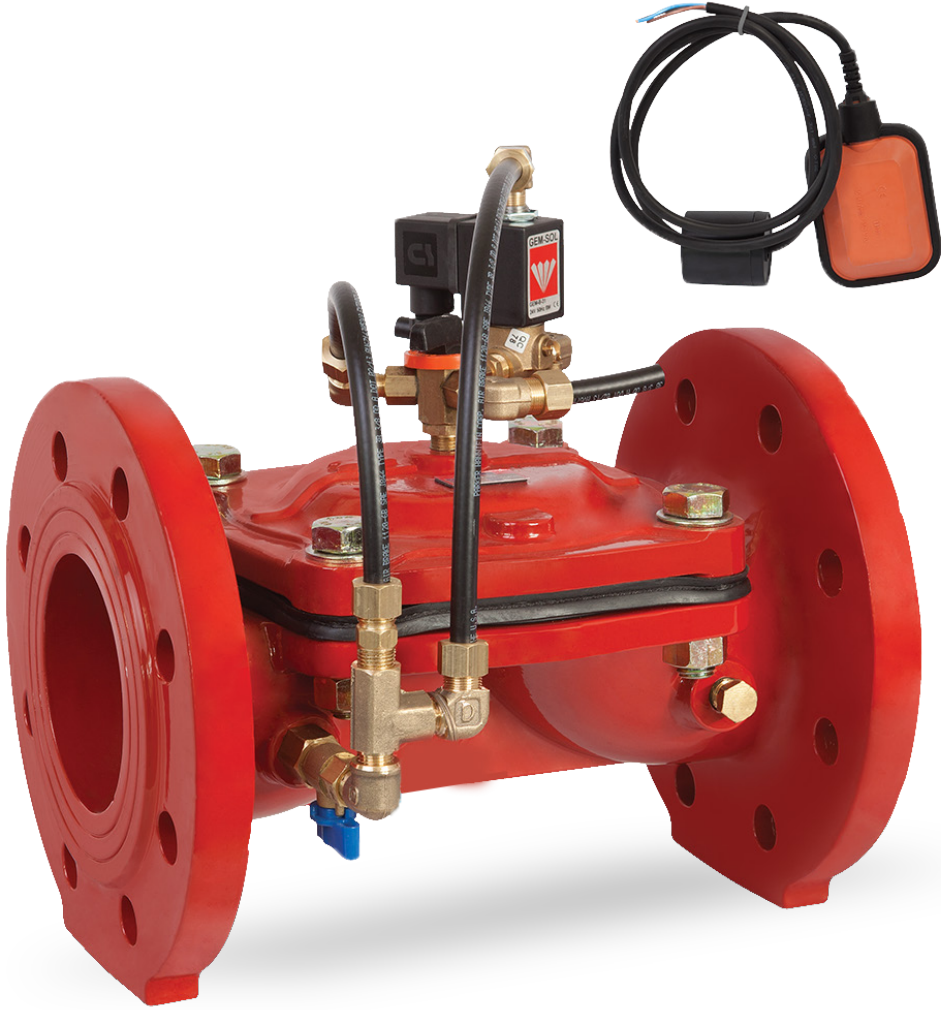

Flatörlü seviye kontrol vanaları, isale hatlarında bulunan su deposu, rezervuar, basınç kırıcı maslak v.b su depolayan yapılarda suyun seviyesini kontrol etmek için kullanılan hidrolik kontrol vanalarıdır. Ana vananın açma-kapama yapabilmesi için, mevcut şebekede minimum 7 metre su basıncı olması gerekmektedir.

The float level control valves are hydraulic control valves that are used to control the water level of the water storing structures like cisterns, reservoirs, pressure reducing watering troughs, etc. that are being in the conduction lines. There must be minimum 7 meters water column pressure in the network for the main valve's doing of the opening-closing up function.

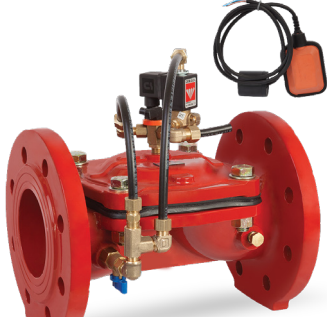

G-FLV ELEKTRİK FLATORLU KONTROL VANASI

Genel Özellikler

Flatörlü seviye kontrol vanaları, isale hatlarında bulunan su deposu, rezervuar, basınç kırıcı maslak v.b su depolayan yapılarda suyun seviyesini kontrol etmek için kullanılan hidrolik kontrol vanalarıdır. Ana vananın açma-kapama yapabilmesi için, mevcut şebekede minimum 7 metre su basıncı olması gerekmektedir.

Özellikler

- Flatörlü seviye kontrol vanasının yapısı çok basit olduğundan kullanımı da kullanıcı için büyük avantaj sunar.
- Vananın flatör (şamandıra) asamblesi modülerdir. Seviye kontrolü yapılacak yapıya istenilen biçimde kolayca montaj edilir.
- Ana vana ve Flatör asamblesi arasında bulunan hidrolik hortum, kolaylıkla vana ve flatör asamblesine monte edilir.
- Flatörlü seviye kontrol vanası üzerinde bulunan küresel vana sayesinde, açma-kapama vanası olarak ta kullanılabilir.
- Vana ekstra bir enerji gerektirmeden tamamen hidrolik olarak hat basıncı ile çalışır.

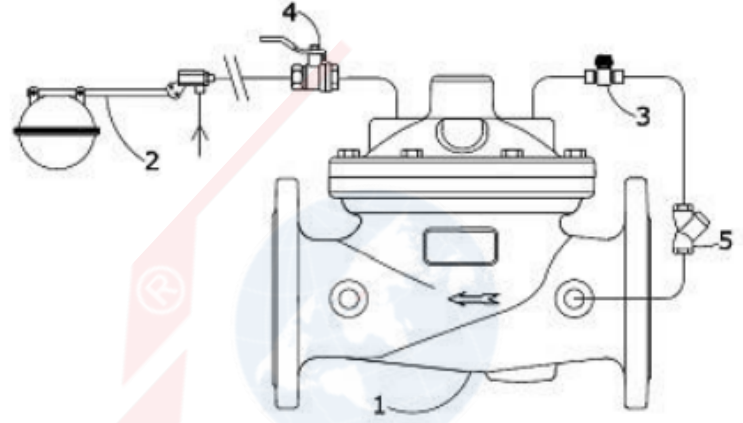

Malzeme Listesi

No	Malzeme Adı
1	Hidrolik Kontrol Vanası
2	Flatör
3	İğne Valf
4	Küresel Vana
5	Pislik Tutucu

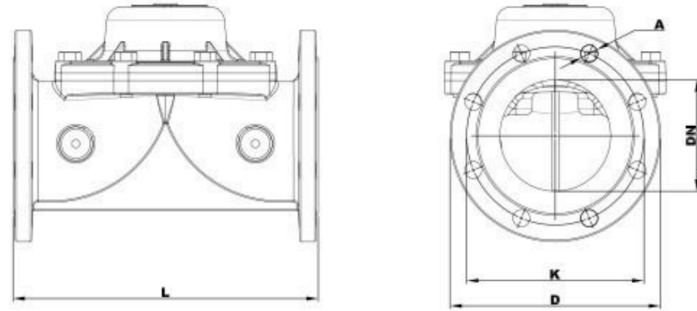

Ürün Özellikleri

Gövde	GG-25 Pik Döküm
Diyafram	Kord Bez Takviyeli Kauçuk
Kapak	GG-25 Pik Döküm
Yay	SST 302
Max. Çalışma Basıncı	16
Max. Çalışma Sıcaklığı	80
Bağlantı Tipi	Flanşlı
Düşürme Oranı	10:01

Boyutlar(mm)					
DN	L	D	K	A	Delik
50	205	165	125	19	4
65	205	165	145	19	4
80	290	200	160	19	8
100	300	220	180	19	8
125	330	250	210	19	8
150	415	285	240	23	8
200	475	340	295	23	12
250	475	405	355	28	12
300	525	460	410	28	12



KULLANIM TALİMATI

- Vanayı üzerinde bulunan akış yönünü gösteren ok işaretine göre monte ediniz.
- Vananın servis bakımında kolaylığı açısından giriş yönüne hattaki suyu kesebilmek için izolasyon vanaları (sürgülü , kelebek veya küresel vana v.b.) monte edilmesi tavsiye edilir.
- Vananın randımanlı çalışabilmesi için vana öncesine vantuz koyulması tavsiye edilir.
- Flatörlü seviye kontrol vanasının flatör (şamandıra) asamblesini depoya sabit bir şekilde montaj ediniz. Flatör asamblesi sabit değilse, ana vana çalışmaz.
- Flatör asamblesi monte edildikten sonra, ana vana üzerinde bulunan 2 ile gösterilen mini küresel vanayı açık konuma getiriniz. Mini küresel vana kapalı konumda olduğunda ana vana kendini kapatacaktır.
- Hidrolik kontrol vanaları sistem basıncı ile çalışan kontrol vanalarıdır. Uygulamada depo giriş basıncı sıfıra yakın sistemlerde Flatörlü seviye kontrol vanası hidrolik değil mekanik şamandıralı olmalıdır. Ayrıntılı bilgi için lütfen firmamıza danışınız.
- Kış aylarında vanayı don tehlikesinden korumak için, vananın aktüatöründeki suyu atmosfere tahliye ediniz.

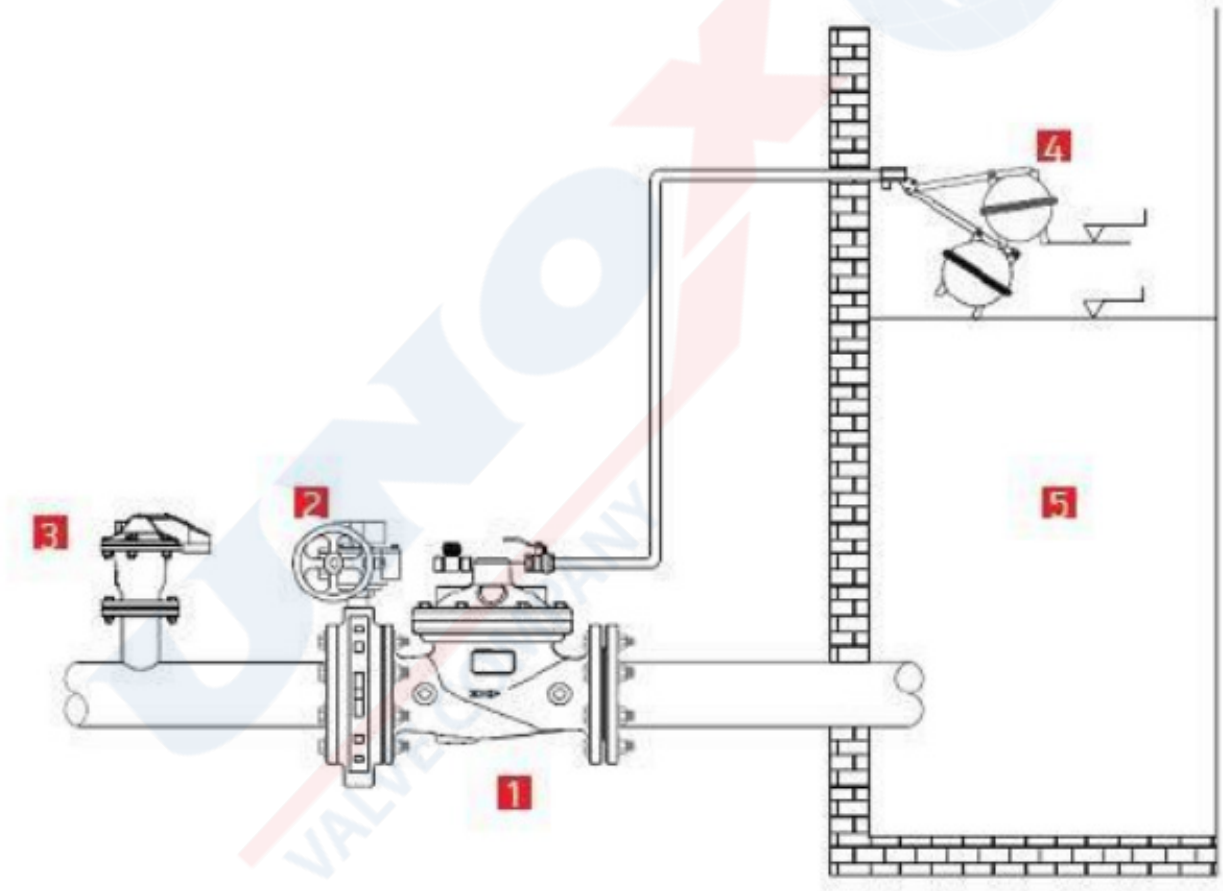

No	Malzeme Adı
1	Flatorlu Seviye Kontrol Vanası
2	İzolasyon Vanası
3	Hava Tahliye Vanası
4	Şamandıra
5	Rezervuar



G-FLV ELECTRIC FLOAT LEVEL CONTROL VALVE

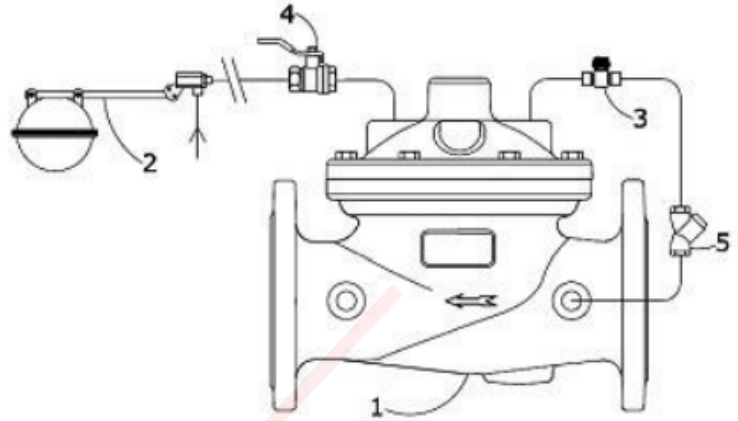

General Features

The float level control valves are hydraulic control valves that are used to control the water level of the water storing structures like cisterns, reservoirs, pressure reducing watering troughs, etc. that are being in the conduction lines. There must be minimum 7 meters water column pressure in the network for the main valve's doing of the opening-closing up function.

Features

Because of the float control valve's structure is very simple, the usage of it is very advantageous to user.

The valve's float assembly is modular. It is mounted at the desired manner easily to the structure which level control will be done.

The hydraulic hose placed between the main valve and the float assembly is mounted easily to the valve and the float assembly.

The float level control valve can be used as an opening-closing up valve with the help of the ball valve placed on it.

The valve works with the line pressure entirely hydraulic without needing any extra energy.

Material List

No	Material Name
1	Main Valve
2	Flaat
3	Needle Valve
4	Ball Valve
5	Strainer

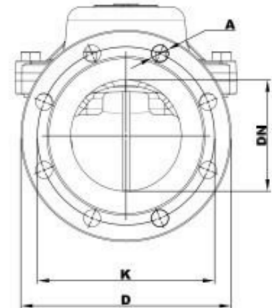
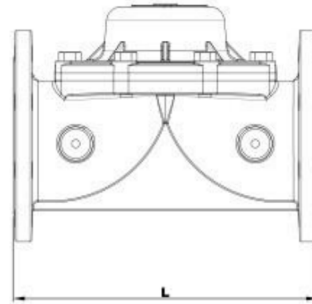

Product Features

Body	GG-25 Cast Iron
Diaphragm	Tire Cord Reinforced Rubber
Cover	GG-25 Cast Iron
Spring	SST 302
Max. Working Press	16
Max. Working Temperature	80
Connection Type	Flanged
Drop Rate	10:01

Sizes(mm)					
DN	L	D	K	A	Delik
50	205	165	125	19	4
65	205	165	145	19	4
80	290	200	160	19	8
100	300	220	180	19	8
125	330	250	210	19	8
150	415	285	240	23	8
200	475	340	295	23	12
250	475	405	355	28	12
300	525	460	410	28	12



USAGE INSTRUCTIONS

- Mount the valve according to the arrow placed on the valve that shows the flow direction.
- Mounting isolation valves (gate, butterfly or ball etc.) at the entrance direction for shutting-off the water in the line are recommended to ease the maintenance of the valve.
- For the valve's efficient working it is recommended to use an air relief valve before the valve.
- Mount the float assembly of the float level control valve steadily to the reservoir. The main valve won't work if the float assembly is not steady.
- After the float assembly mounted, get the mini ball valve placed on the main valve, as shown with 2, at the opened up position. When the mini ball valve is get to the closed up position, the main valve will close itself.
- The hydraulic control valves are the control valves which working with the system pressure. In practice the float level control valves must not be hydraulic, it must be mechanic float in the systems that their reservoir entrance pressure is near to "zero". Please contact us for additional info.
- Evacuate the water in the valve's actuator to the atmosphere to prevent freezing in winter

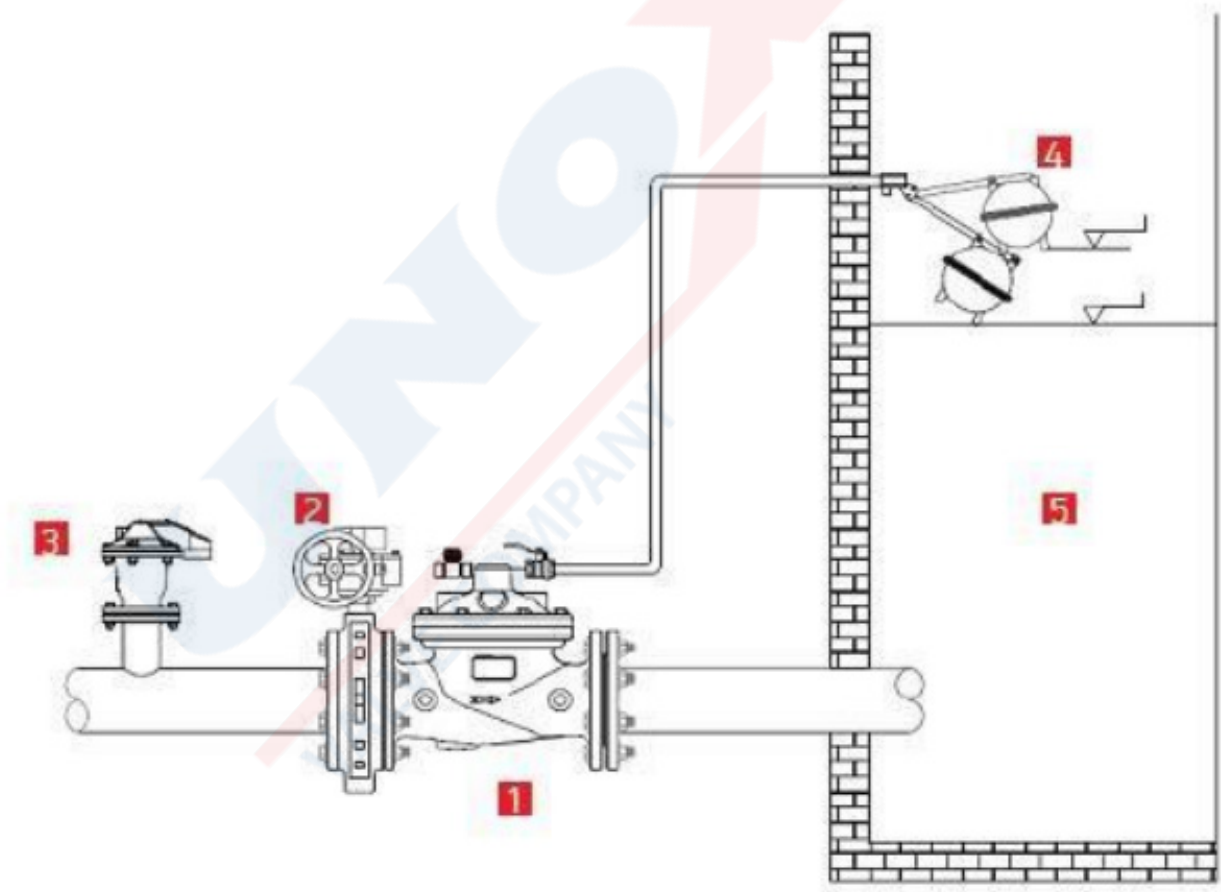

No	Malzeme Adı
1	Float Control Valve
2	Isolation Valve
3	Air Release Valve
4	Float
5	Reservoir